

TECHNOLOGIEVORSPRUNG IST HORN

HORN - LEADERS IN GROOVING TECHNOLOGY



NEU
NEW

HORN-Kassettensystem 840 zum Ein- und Abstechen mit GWS-Wechselhalter

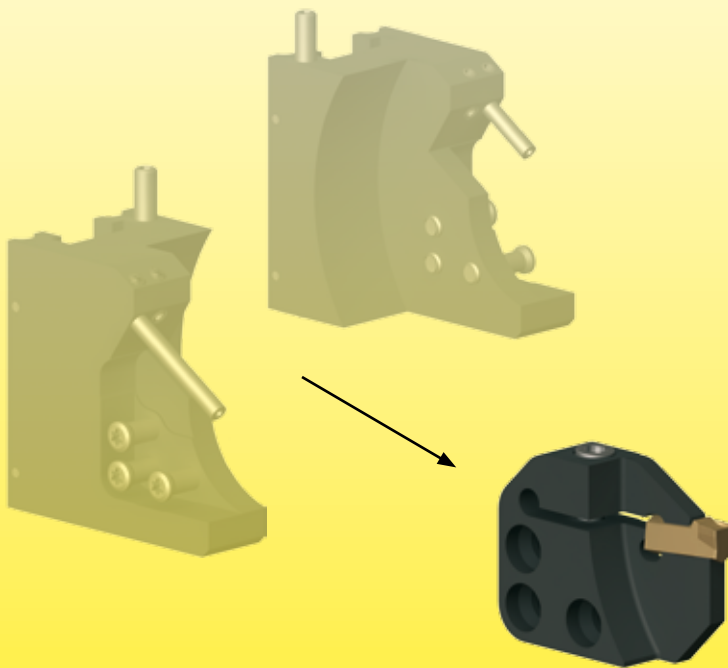

HORN Cassette System 840
for Grooving and Parting off
with Standard Interchangeable GWS Toolholder

- **EINSTECHEN**
 - GROOVING
- **ABSTECHEN**
 - PARTING OFF
- **NUTFRÄSEN**
 - GROOVE MILLING
- **NUTSTOSSEN**
 - BROACHING
- **KOPIERFRÄSEN**
 - PROFILE MILLING
- **BOHREN**
 - DRILLING
- **REIBEN**
 - REAMING

ph HORN ph

Hartmetall-Werkzeugfabrik
Paul Horn GmbH
Unter dem Holz 33-35
72072 Tübingen
Tel.: +49 (0)7071 / 7004-0
Fax: +49 (0)7071 / 7 28 93
info@phorn.de
www.phorn.de

ph HORN ph

Göldenbodt
Innovation kommt von innen.



KASSETTENSYSTEM 840

CASSETTE SYSTEM 840



GWS-Werkzeugsystem, maschinenabhängig
GWS-Toolsystem, machine-dependent

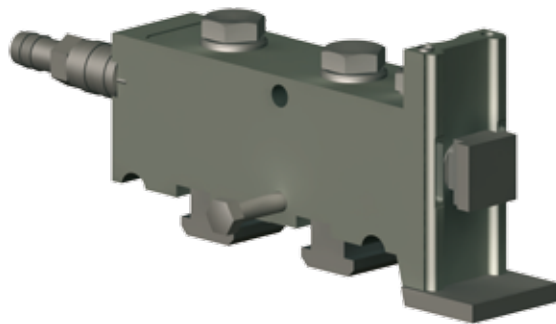

EK41004
Standard GWS-Wechselhalter
Ausführung R

Standard Interchangeable GWS Toolholder
Version R



EK41005
Standard GWS-Wechselhalter
Ausführung L

Standard Interchangeable GWS Toolholder
Version L



HORN Kassettensystem 840
HORN Cassette System 840



Auf Anfrage!
GWS-Wechselhalter System HORN gemäß Kundenanforderung
Upon request!
GWS-Toolholder System HORN upon customer request



Merkmale:

- schnellwechselbar
- außerhalb der Maschine in Y voreinstellbar
- hohe Stabilität
- hohe Wechselgenauigkeit $\leq 0,01$ mm
- mit innerer Kühlmittelzufuhr

Features:

- quick interchangeable
- pre-setting of centerline outside the machine
- high stability
- high accuracy of indexability $\leq 0,01$ mm
- with through coolant supply

EINSTECHDREHEN (außen)

GROOVING (external)



KASSETTE Typ
CASSETTE Type

NK360

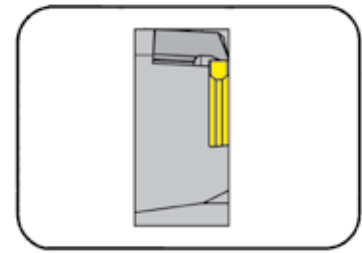

Stechtiefe bis	Depth of groove up to	6,0 mm
Stechbreite	Width of groove	0,5 - 6,3 mm

für Wendeschneidplatte
for use with Indexable insert

Typ 312
Type

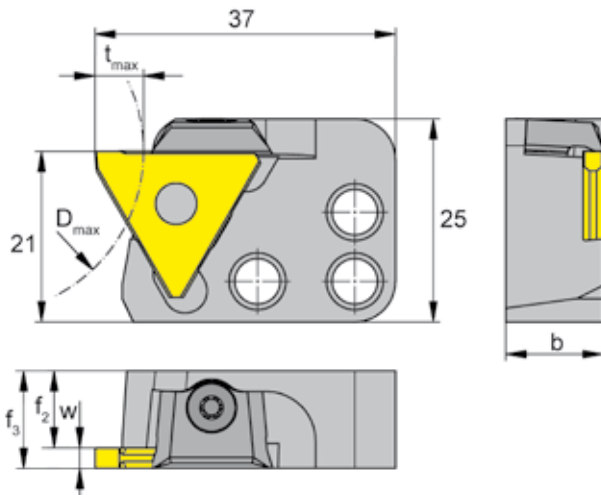

R = rechts wie gezeichnet
R = right hand version shown

L = Linksausführung
L = left hand version

Bestellnummer Part number	b	t _{max}	D _{max}	f ₂	f ₃	Spannbereich Clamping range
R/LNK360.0840.1.01	12	4	40	10,5	f ₂ +w-a ₁	0,5 - 1,9
R/LNK360.0840.1.02	12	6		9,5		1,9 - 2,9
R/LNK360.0840.1.03	12	6		8,5		2,9 - 3,9
R/LNK360.0840.1.04	16	6		10,8		3,9 - 6,3

Ausführung R oder L angeben
State R or L version

w, a₁ siehe WSP
w, a₁ see indexable inserts

Abmessungen in mm
Dimensions in mm

Weitere Abmessungen auf Anfrage
Further sizes upon request

Bestellhinweis:

Befestigungsschrauben der Kassetten gehören zum Lieferumfang des Grundhalters.

Ordering note:

The fastening screw is combined with the basic toolholder - no separate order required.

Ersatzteile

Spare parts

Kassette Cassette	Spannelement Clamp	Spannschraube Screw	TORX PLUS®-Schlüssel TORX PLUS® Wrench
R/LNK360.0840.1.01/02/03	12.3	030.0422.T10P	T10PL
R/LNK360.0840.1.04	14.4	5.32.3T15P	T15PQ

EINSTECHDREHEN (außen)

GROOVING (external)



KASSETTE Typ
CASSETTE Type

NK356

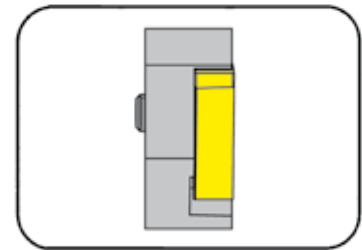

Stechtiefe bis Stechbreite	Depth of groove up to Width of groove	6,0 mm 0,5 - 7,5 mm
-------------------------------	--	------------------------

für Wendeschneidplatte
for use with Indexable insert

Typ 315
Type

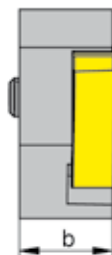
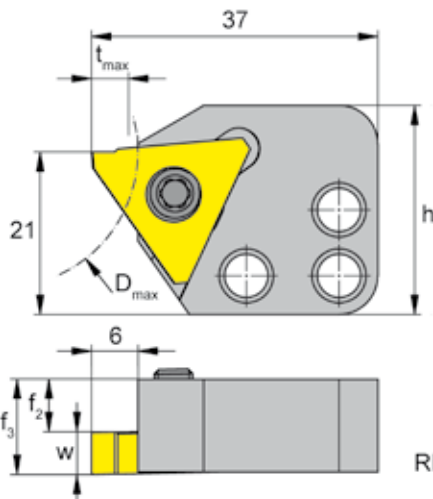

RNK...05/07

R = rechts wie gezeichnet
R = right hand version shown

L = Linksausführung
L = left hand version

Bestellnummer Part number	h	b	t _{max}	D _{max}	f ₂	f ₃	Spannbereich Clamping range
R/LNK356.0840.1.05	27,0	12	6	-	6,8	f ₂ +w	0,5 - 5,3
R/LNK356.0840.1.07	27,0	13	6	-	6,0		6,6 - 7,5
R/LNK356.0840.1.16	23,4	12	5	35	6,0		5,1 - 6,6
R/LNK356.0840.1.17	23,4	13	5	35	6,1		6,6 - 7,5

Ausführung R oder L angeben
State R or L version

w siehe WSP
w see indexable inserts

Abmessungen in mm
Dimensions in mm

Weitere Abmessungen auf Anfrage
Further sizes upon request

Bestellhinweis:

Befestigungsschrauben der Kassetten gehören zum Lieferumfang des Grundhalters.

Ordering note:

The fastening screw is combined with the basic toolholder - no separate order required.

Ersatzteile

Spare parts

Kassette Cassette	Spannschraube Screw	TORX PLUS®-Schlüssel TORX PLUS® Wrench
R/LNK356.0840.1....	5.12T20P	T20PQ

EINSTECHDREHEN (außen)

GROOVING (external)



KASSETTE Typ
CASSETTE Type

NK368

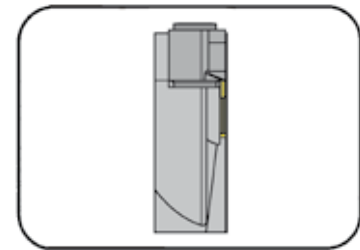

Stechtiefe bis	Depth of groove up to	8,0 mm
Stechbreite	Width of groove	0,5 - 1,5 mm

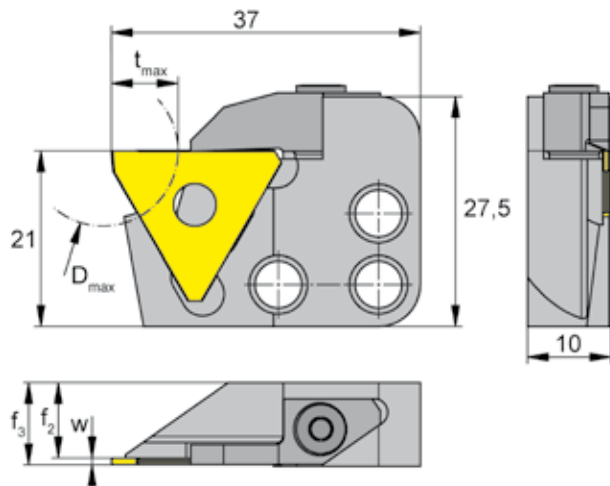

für Wendeschneidplatte
for use with Indexable insert

Typ 312
Type

R = rechts wie gezeichnet
R = right hand version shown

L = Linksausführung
L = left hand version

Bestellnummer Part number	t _{max}	D _{max}	f ₂	f ₃	Spannbereich Clamping range
R/LNK368.0840.1.08	8	18	9,0	f ₂ +w	0,5 - 1,2
R/LNK368.0840.1.11			8,7		

Ausführung R oder L angeben
State R or L version

w siehe WSP
w see indexable inserts

Abmessungen in mm
Dimensions in mm

Weitere Abmessungen auf Anfrage
Further sizes upon request

Bestellhinweis:

Befestigungsschrauben der Kassetten gehören zum Lieferumfang des Grundhalters.

Ordering note:

The fastening screw is combined with the basic toolholder - no separate order required.

Ersatzteile

Spare parts

Kassette Cassette	Spannschraube Screw	TORX PLUS®-Schlüssel TORX PLUS® Wrench
R/LNK368.0840.1....	5.12T20P	T20PQ

EINSTECHDREHEN (außen)

GROOVING (external)



KASSETTE Typ
CASSETTE Type

NK274

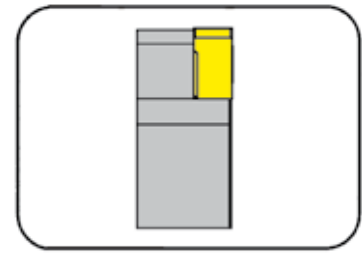

Stechtiefe bis Stechbreite	Depth of groove up to Width of groove	6,0 mm 0,5 - 4,0 mm
-------------------------------	--	------------------------

für Wendeschneidplatte
for use with Indexable insert

Typ S274
Type

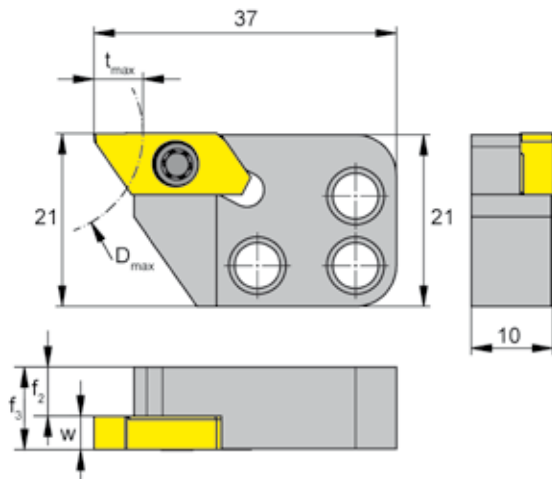

R = rechts wie gezeichnet
R = right hand version shown

L = Linksausführung
L = left hand version

Bestellnummer Part number	t_{max}	D_{max}	f_2	f_3	Spannbereich Clamping range
R/LNK274.0840.1.04	6	25	6	f_2+w	0,5 - 4

Ausführung R oder L angeben
State R or L version

w siehe WSP
w see indexable inserts

Abmessungen in mm
Dimensions in mm

Weitere Abmessungen auf Anfrage
Further sizes upon request

Bestellhinweis:

Befestigungsschrauben der Kassetten gehören zum Lieferumfang des Grundhalters.

Ordering note:

The fastening screw is combined with the basic toolholder - no separate order required.

Ersatzteile

Spare parts

Kassette Cassette	Spannschraube Screw	TORX PLUS®-Schlüssel TORX PLUS® Wrench
R/LNK274.0840.1.04	030.3509.T15P	T15PQ

EINSTECHDREHEN (außen)

GROOVING (external)



KASSETTE Typ
CASSETTE Type

NK264

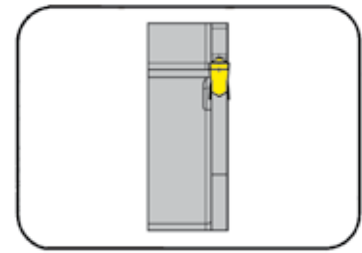

Stechtiefe bis	Depth of groove up to	16,0 mm
Stechbreite	Width of groove	1,5 - 3,0 mm

für Wendeschneidplatte
for use with Indexable insert

Typ S264
Type

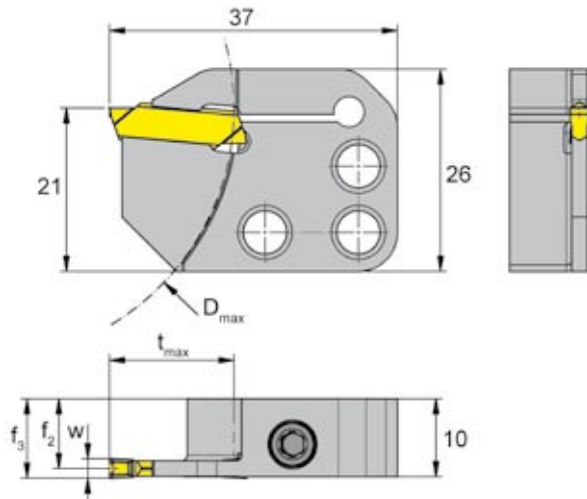

R = rechts wie gezeichnet
R = right hand version shown

L = Linksausführung
L = left hand version

Bestellnummer Part number	t _{max}	D _{max}	f ₂	f ₃	Spannbereich Clamping range
R/LNK264.0840.1.01	13	65	10,2	f ₂ + w/2	1,5
R/LNK264.0840.1.02	16				2,0
R/LNK264.0840.1.03	16				2,5
R/LNK264.0840.1.04	16				3,0

Ausführung R oder L angeben
State R or L version

w siehe WSP
w see indexable inserts

Abmessungen in mm
Dimensions in mm

Weitere Abmessungen auf Anfrage
Further sizes upon request

Bestellhinweis:

Befestigungsschrauben der Kassetten gehören zum Lieferumfang des Grundhalters.

Ordering note:

The fastening screw is combined with the basic toolholder - no separate order required.

Ersatzteile

Spare parts

Kassette Cassette	Spannschraube Screw	TORX PLUS®-Schlüssel TORX PLUS® Wrench
R/LNK264.0840.1.0...	4.20T15P	T15PL

EINSTECHDREHEN (außen)

GROOVING (external)



KASSETTE Typ
CASSETTE Type

NK224

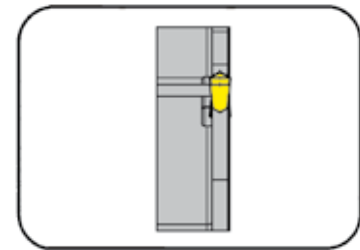

Stechtiefe bis	Depth of groove up to	18,0 mm
Stechbreite	Width of groove	2,0 - 6,0 mm

für Wendeschneidplatte
for use with Indexable insert

Typ S224
Type

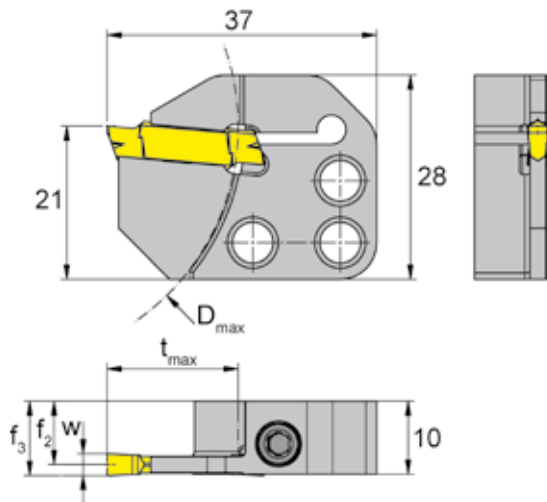

R = rechts wie gezeichnet
R = right hand version shown

L = Linksausführung
L = left hand version

Bestellnummer Part number	t_{max}	D_{max}	f_2	f_3	Spannbereich Clamping range
R/LNK224.0840.1.01	18	65	9,20	$f_2 + w/2$	2,0 - 2,4
R/LNK224.0840.1.02			8,95		2,4 - 2,8
R/LNK224.0840.1.03			8,70		2,8 - 3,7
R/LNK224.0840.1.04			8,20		3,7 - 4,4
R/LNK224.0840.1.05			7,70		4,4 - 5,1
R/LNK224.0840.1.06			7,20		5,1 - 6,0

Ausführung R oder L angeben
State R or L version

w siehe WSP
w see indexable inserts

Abmessungen in mm
Dimensions in mm

Weitere Abmessungen auf Anfrage
Further sizes upon request

Bestellhinweis:

Befestigungsschrauben der Kassetten gehören zum Lieferumfang des Grundhalters.

Ordering note:

The fastening screw is combined with the basic toolholder - no separate order required.

Ersatzteile

Spare parts

Kassette Cassette	Spannschraube Screw	TORX PLUS®-Schlüssel TORX PLUS® Wrench
R/LNK224.0840.1.0...	5.12T20P	T20PQ

EINSTECHDREHEN (außen)

GROOVING (external)



KASSETTE Typ
CASSETTE Type

NK100

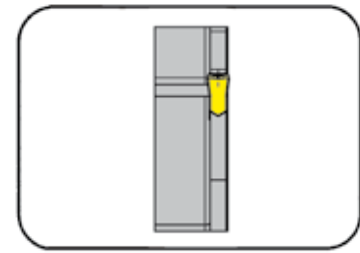

Stechtiefe bis	Depth of groove up to	25,0 mm
Stechbreite	Width of groove	2,0 - 5,0 mm

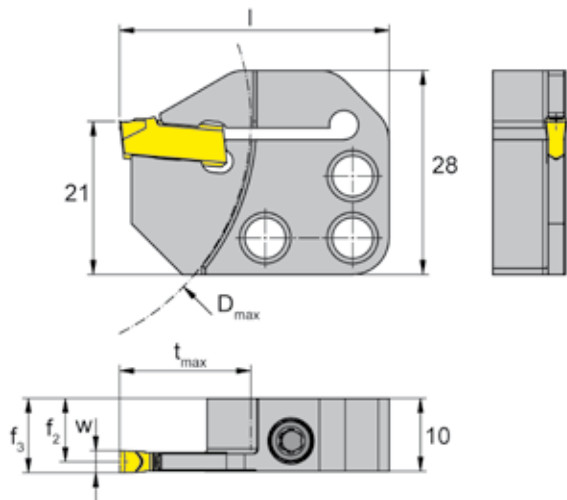

für Schneidplatte
for use with Insert

Typ S100
Type

R = rechts wie gezeichnet
R = right hand version shown

L = Linksausführung
L = left hand version

Bestellnummer Part number	t _{max}	D _{max}	f ₂	f ₃	l	Spannbereich Clamping range
R/LNK100.0840.1.01	18	65	9,2	f ₂ + w/2	37	2,0
R/LNK100.0840.1.02			9,0			2,5
R/LNK100.0840.1.03			8,7			3,0
R/LNK100.0840.1.04			8,2			4,0
R/LNK100.0840.1.05			7,7			5,0
R/LNK100.0840.3.02	25	65	9,0	f ₂ + w/2	44	2,5
R/LNK100.0840.3.03			8,7			3,0

Ausführung R oder L angeben
State R or L version

w siehe WSP
w see indexable inserts

Abmessungen in mm
Dimensions in mm

Weitere Abmessungen auf Anfrage
Further sizes upon request

Bestellhinweis:

Befestigungsschrauben der Kassetten gehören zum Lieferumfang des Grundhalters.

Ordering note:

The fastening screw is combined with the basic toolholder - no separate order required.

Ersatzteile

Spare parts

Kassette Cassette	Spannschraube Screw	TORX PLUS®-Schlüssel TORX PLUS® Wrench
R/LNK100.0840....	4.20T15P	T15PL

MÖGLICHE ADAPTIONEN

POSSIBLE ADAPTIONS



Querschlitten mit Grund- und Zwischenhalter
Cross slide with basic and intermediate holder

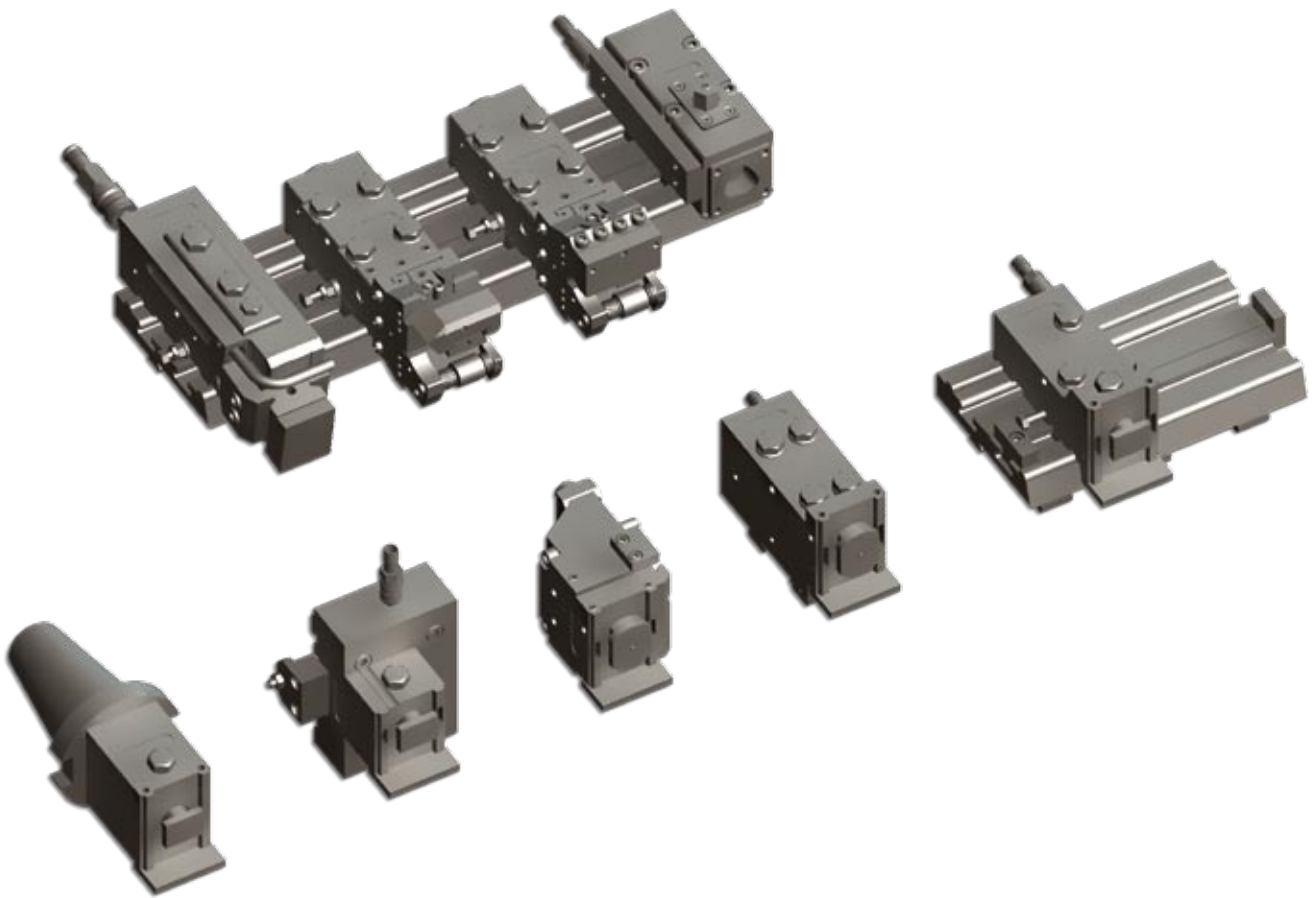

Weitere technische Informationen erhalten Sie über die Firma Göltebodt.
Further technical information supplied through Göltebodt.

Unsere gesamte Produktpalette der Standardwerkzeuge finden Sie in unseren aktuellen Katalogen.

Please find our complete range of Standard tools in our latest catalogues.

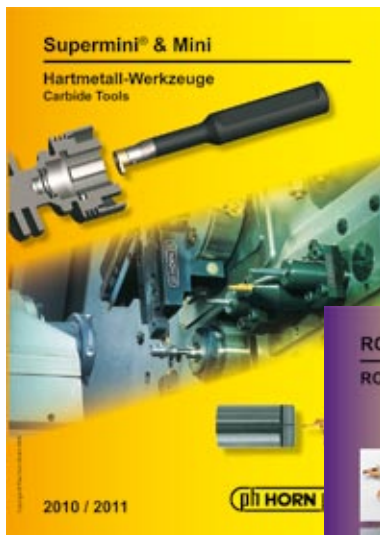



TECHNOLOGIEVORSPRUNG IST HORN
HORN - LEADERS IN GROOVING TECHNOLOGY

■ EINSTECHEN

■ GROOVING

■ ABSTECHEN

■ PARTING OFF

■ NUTFRÄSEN

■ GROOVE MILLING

■ NUTSTOSSEN

■ BROACHING

■ KOPIERFRÄSEN

■ PROFILE MILLING

■ BOHREN

■ DRILLING

■ REIBEN

■ REAMING



HARTMETALL WERKZEUGFABRIK

PAUL HORN GmbH

Unter dem Holz 33-35 Tel.: +49 (0)7071-7004 0
D-72072 Tübingen Fax: +49 (0)7071-7 28 93

E-Mail: info@phorn.de
www.phorn.de

HORN CUTTING TOOLS Ltd.

32 New Street Tel.: +44 (0)1 425 481 800
Ringwood Fax: +44 (0)1 425 481 888
Hampshire
BH24 3AD

E-Mail: info@phorn.co.uk
www.phorn.co.uk

HORN S.A.S.

665, av. Blaise Pascal Tel.: +33 (0)1 64 88 5958
Zone Industrielle Fax: +33 (0)1 64 88 6049
77127 Lieusaint

E-Mail: infos@horn.fr
www.horn.fr

HORN USA, Inc.

320 Premier Court Tel.: +1 (888)818-HORN
Suite 205 Fax: +1 (615)771-4101
Franklin, TN 37067

E-Mail: sales@hornusa.com
www.hornusa.com

HORN Magyarország Kft.

H-9021 Győr Tel.: +36 96 55 05 31
Szent István út 10/A Fax: +36 96 55 05 32

E-Mail: technik@phorn.hu
www.phorn.hu

INFO5.10DE

09/2010

Printed in Germany